

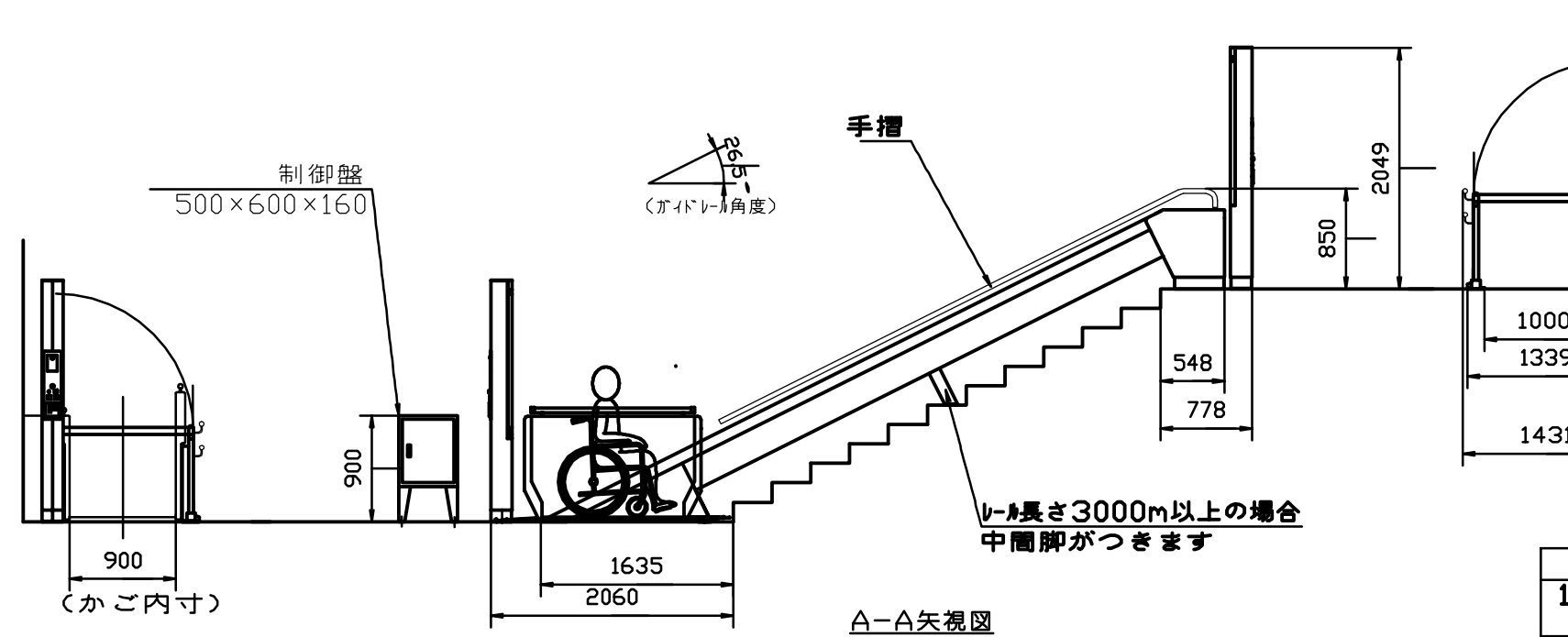

車いす用小階段昇降機 エスカルール

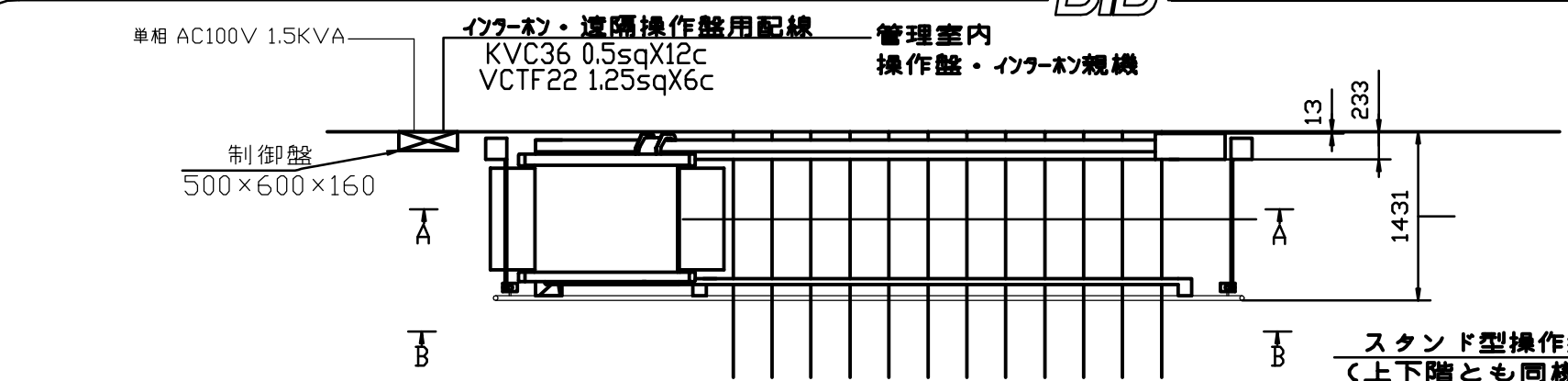

| 機器構成 | タイプ | 標準装備 | オプション |
|----------------|-------|------|-------|
| 仕切り | | ○ | ○ |
| 監視用カメラ及びモニター | | ○ | ○ |
| 管理者室操作盤 | | - | - |
| 管理者室インターホン親機 | | ○ | ○ |
| 遮断機 | | ○ | ○ |
| スタンド型操作盤 | | ○ | ○ |
| 乗降出入口上昇・下降スイッチ | | ○ | ○ |
| インターホン機 | 乗降出入口 | ○ | ○ |
| | かご内 | - | - |
| かご内上昇下降スイッチ | | ○ | ○ |
| ペンダントスイッチ | 乗降出入口 | ○ | ○ |
| | かご内 | ○ | ○ |
| インバーター | | ○ | ○ |

◎は必須、○はオプション

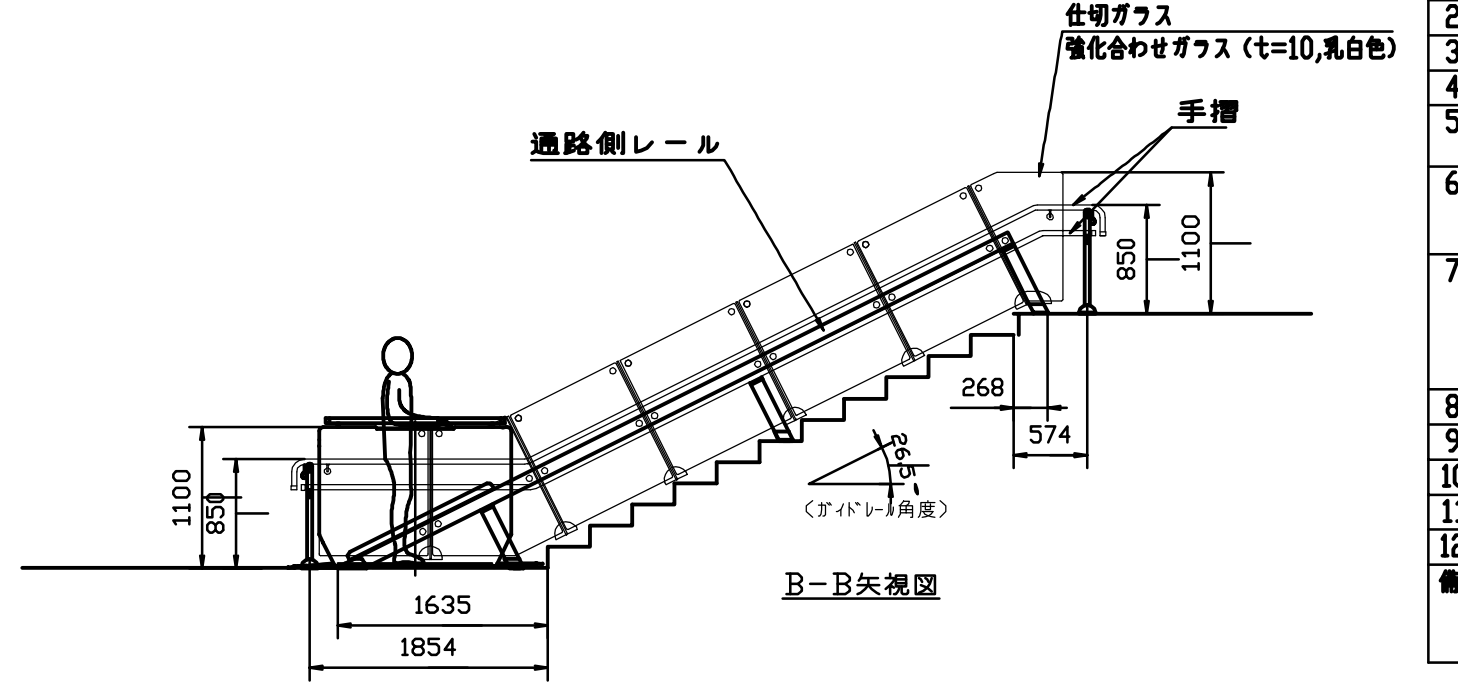

仕様一覧表

| 項目 | 仕様 |
|---------|---|
| 1 最大重量 | 最大 1770N (180Kgf) 定員 車いす使用者1名 |
| 2 最大揚程 | 4m以下 |
| 3 最大斜度 | 26.565度 |
| 4 定格速度 | 6.2m/min (50Hz・100V仕様) 7.4m/min (60Hz) |
| 5 電動機 | 住重ハイボニック減速機 RNHM05-33L-B-60 0.4kw 3相 |
| 6 機器構成 | ガイドレール かご 遮断機ユニット |
| 7 操作盤 | ・リモート操作ボックス (遮断機ユニット内蔵) スイッチ『運転』『停止』『上』『下』 ・かご内操作ボックス スイッチ『上』『下』 |
| 8 電源 | 単相AC100V.50,60Hz.1.5KVA.E3 |
| 9 駆動方式 | 電動式(チェーン駆動方式 P=19.05) |
| 10 脱着 | 無し |
| 11 設置場所 | 屋内 |
| 12 手摺 | アルミ芯材入りPVC(ポリ塩化ビニル)製 |
| 備考 | 7材オプション(モニター監視型)です。 モニター・カメラ及びインターホンの配線は別途見積 となります。 |